

concept 2[®] **SkiERG**[®]

MANUALUL PRODUSULUI



Pentru informații complete despre produs, scanați codul QR sau accesați:

concept2.com/start



Descărcăți GRATUIT

Aplicația ErgData pentru:

- Antrenamente
- Se afișează mai multe date
- Canotaj în timp real cu Comunitatea Concept2

concept2.com/ergdata



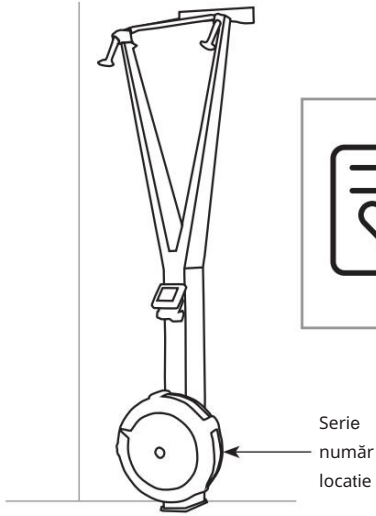

NOTĂ IMPORTANTĂ:

Pentru informații suplimentare despre Concept2, detalii complete despre garanție sau pentru a vă înregistra pentru a primi actualizări ale produselor: concept2.com/registration

Montat pe perete

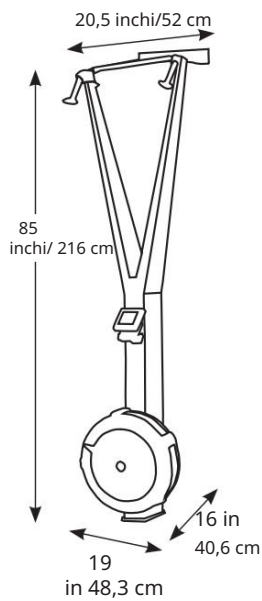

Cu suport de podea opțional

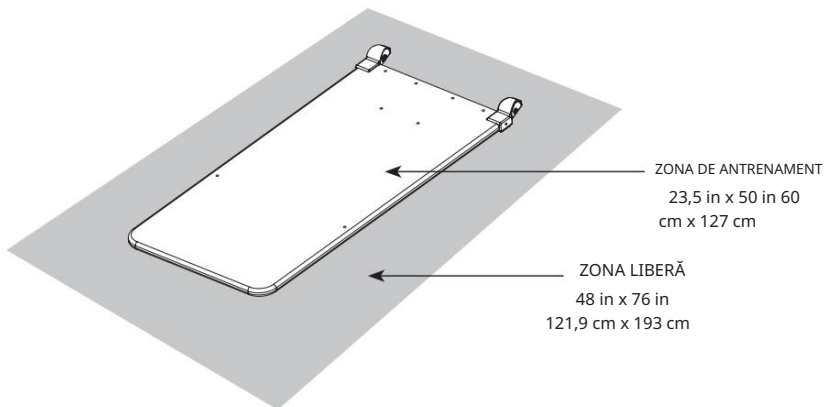
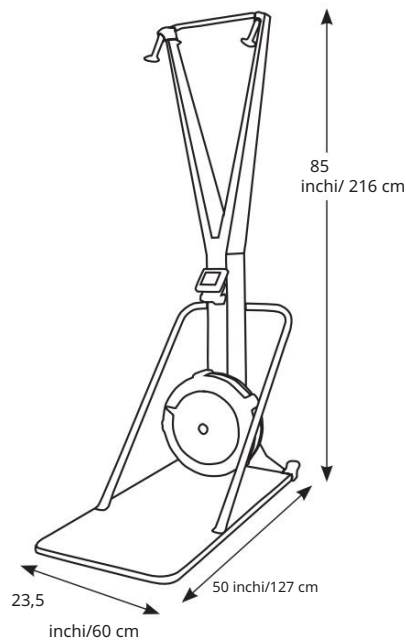

Pentru ambele opțiuni SkiErg (montat pe perete sau cu suport de podea)

Concept2 SkiErg este proiectat și produs la clasa de utilizare „S” pentru utilizare profesională, instituțională și/sau comercială și clasa de precizie „A” pentru date de antrenament de înaltă precizie, conform standardelor de siguranță ISO 20957-1.

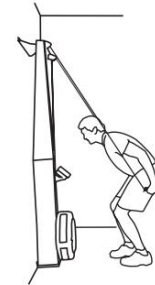

ÎNAINTE DE PRIMUL TĂU ANTRENAMENT DE SCHI

- Consultați-vă medicul. Asigurați-vă că nu este periculos pentru dvs. să efectuați un program de exerciții fizice intense.
- Examinați cu atenție informațiile despre tehnica de schi. Tehnica necorespunzătoare poate duce la

vătămare. concept2.com/skiergtechnique

DESCARCĂ APLICAȚIA ERGDATA GRATUITĂ A CONCEPT2

(IOS ȘI ANDROID)

ErgData se conectează fără fir la PM5 prin Bluetooth. Configurați antrenamente direct din aplicație, vizualizați date suplimentare, personalizați-vă afișajele, urmăriți progresul și sincronizați-vă cu Jurnalul online Concept2. Partajați antrenamente, participați la antrenamentul zilei și multe altele.

concept2.com/ergdata

SETĂRILE MORTELULUI PE

VOLANT

Setarea amortizorului este ca angrenajul bicicletei. Afectează senzația antrenamentului, dar nu afectează direct rezistența. Vă recomandăm o setare a amortizorului de 1-4 pentru cel mai bun antrenament aerobic.

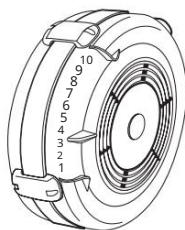

concept2.com/damper

NOTE IMPORTANTE DE UTILIZARE ȘI DE SIGURANȚĂ

- Utilizarea acestei mașini cu piese uzate sau slăbite (scripeti, cabluri, bobine) poate duce la rănirea utilizatorului. Când aveți îndoieli cu privire la starea oricărei piese, Concept2 recomandă insistent înlocuirea acesteia imediat. Utilizați numai piese originale Concept2. Utilizarea altor piese poate duce la rănirea sau performanța slabă a mașinii dumneavoastră.
- SkiErg cu suport opțional pentru podea trebuie utilizat pe o suprafață stabilă și plană.
- SkiErg-ul montat pe perete trebuie să fie fixat în siguranță de perete la suporturile de sus și de jos. Asigurați-vă că șuruburile dvs. de montare merg într-un material solid, cum ar fi lemnul sau betonul, și că utilizați feronerie potrivită pentru materialul peretelui.
- Nu răsuciți și nu încrucișați cablurile și evitați să trageți cablurile până la capăt punctul în care se opresc.
- Nu eliberați mânerul când sunt în poziția trasă. Aduceți mânerul înapoi în poziția de sus înainte de a le elibera.
- Efectuați inspecție și întreținere regulată conform recomandărilor.

• **AVERTISMENT!** Țineți copiii nesupravegheați departe de SkiErg.



AVERTIZARE! Înlocuiți imediat componentele defecte pentru a asigura siguranța și performanța sau nu lăsați mașina din uz până când este reparată. Exercițiile incorecte sau excesive pot duce la răni grave sau deces. Dacă vă simțiți leșin, opriți imediat exercițiile.

ÎNTREȚINERE RECOMANDATA

ÎN BAZĂ REGULAMENTARĂ

Desfaceți cablurile

Când prindeți mânerul pentru a utiliza SkiErg, este posibil să răsuciți din greșeală cablurile. În timp, acest lucru poate face ca cablurile să se răsucescă unul în jurul celuilalt în interiorul SkiErg, rezultând o senzație de noduri când trageți de mâner și uzura prematură a cablului.

Desfaceți periodic cablurile. Va fi mai ușor dacă ai o altă persoană să te ajute.

1. Trageți ambele mâneri cât de mult ajung/se extind
2. Țineți cablurile de colțul superior, permițând mânerelor să atârne și se rotească liber.
3. Treceți mâna pe lungimea fiecărui cablu pentru a dezlănțui cablul.
4. Readuceți mânerul în poziția de sus.
5. Repetați procesul începând cu pasul 1 de cel puțin două ori.

O descriere a uzurii/deteriorării cablului:

- Corzile constau dintr-un solid împletitură (nu o acoperire peste fibrele interioare). În timp, suprafața va prezenta „fuzzing”. Dacă această „fuzzing” se agravează într-un loc localizat pe cablu, este timpul să înlocuiți cablul. Vezi poza. Vă recomandăm să înlocuiți ambele cabluri în același timp.

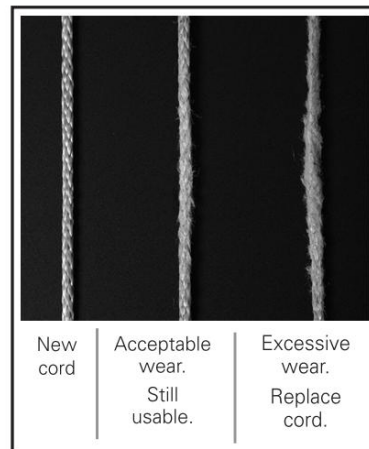

- Cordonul bungee constă din fibre elastice învelite într-un înveliș împletit. Este normală o anumită „fuzitate” a învelișului, dar odată ce fibrele albe sunt expuse, cablul trebuie înlocuit imediat.

Important! Fiecare cablu este de un anumit tip și trebuie înlocuit cu cablul de înlocuire Concept2 corespunzător dacă se observă uzură sau deteriorare semnificativă.

Pentru informații și instrucțiuni complete de întreținere:

concept2.com/service

GARANȚIE

Concept2 SkiErgs sunt susținute de o garanție limitată de 2 și 5 ani. Pentru informații complete despre garanție în SUA și Canada, vizitați concept2.com/warranty. Pentru România www.concept2erg.ro.

Pentru informații complete despre garanție în afara SUA și Canada, contactați distribuitorul autorizat Concept2 Preferred de pe teritoriul dvs. O listă a distribuitorilor autorizați Concept2 Preferred poate fi găsită la concept2.com/international. Dacă nu găsiți un Reseller preferat pe teritoriul dvs., vizitați concept2.com sau trimiteți un e-mail la c2global@concept2.com.